

Other series

Nitrogen gas springs for dies / *Cilindri all'azoto per stampi*

OV

Valveless nitrogen gas springs for dies,
for an alternative manifold connection:

- » use of standard gas springs, fast delivery!
- » lower manufacturing and maintenance costs than traditional manifold plates and dedicated manifold gas springs;
- » more compact plate dimensions;
- » simple gas spring fixing with through-plate screws;
- » OV gas springs available strokes, dimensions, and the other specifications not listed on page 49, are the same as the corresponding standard models (example: SMLXOV38-50 unlisted specifications as SMLX38-50).

*Cilindri all'azoto senza valvola per stampi,
per una connessione manifold alternativa:*

- » *uso di cilindri standard, rapida consegna!*
- » *costi di produzione e manutenzione più contenuti rispetto a piastre manifold tradizionali e cilindri manifold dedicati;*
- » *dimensioni delle piastre più contenute;*
- » *semplice fissaggio dei cilindri con viti attraverso la piastra;*
- » *corse disponibili, dimensioni, e le altre specifiche dei cilindri OV non elencate a pagina 49, sono le stesse dei rispettivi modelli standard (esempio: per le specifiche non elencate del modello SMLXOV38-50, vedere il modello SMLX38-50).*

A



USE EXAMPLES / TECHNICAL NOTES

- A OV valveless gas springs fixed on a single low-thickness plate, without connection tubes.
- B OV valveless gas springs fixed on smaller plates connected by tubes.
- C For accessories see the 'Accessories for nitrogen gas springs' catalogue.

ESEMPI D'USO / NOTE TECNICHE

- A *Cilindri senza valvola OV fissati ad una singola piastra di spessore contenuto, senza tubi di collegamento.*
- B *Cilindri senza valvola OV fissati a piastre più piccole collegate con tubi.*
- C *Per gli accessori consultare il catalogo 'Accessori per cilindri all'azoto'.*

**Important use instructions
on pages 10 & 11**

**Importanti istruzioni d'uso
alle pagine 10 e 11**

B

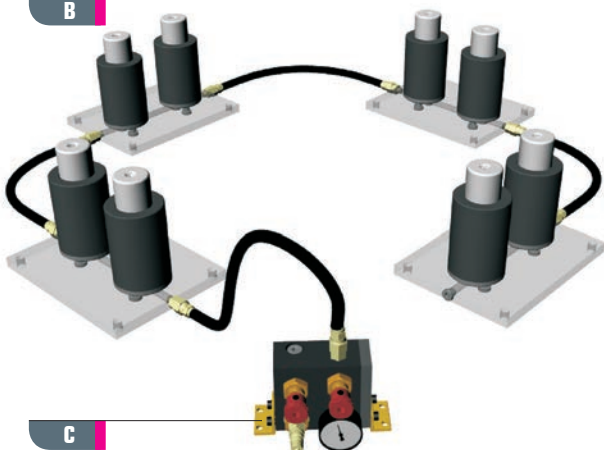

How to order

8 CSMOV50-10 1500daN
No. 8 valveless nitrogen gas springs CSMOV \varnothing 50 mm, stroke 10 mm, max initial force 1500 daN (new model), with OR 2021.

8 SMLXOV50-10
No. 8 valveless nitrogen gas springs SMLXOV \varnothing 50 mm, stroke 10 mm, max initial force 1500 daN, with OR 114 and bonded seal 764 for special screw.

Esempio d'ordine

8 CSMOV50-10 1500daN
N° 8 cilindri all'azoto senza valvola CSMOV \varnothing 50 mm, corsa 10 mm, massima forza iniziale 1500 daN (nuovo modello), con OR 2021.

8 SMLXOV50-10
N° 8 cilindri all'azoto senza valvola SMLXOV \varnothing 50 mm, corsa 10 mm, massima forza iniziale 1500 daN, con OR 114 e rondella di tenuta 764 per vite speciale.

C

PRICE ON REQUEST

PREZZO A RICHIESTA

MULTIPLE-THREAD GAS SPRING FIXING

FISSAGGIO DI CILINDRI CON PIÙ FORI FILETTATI

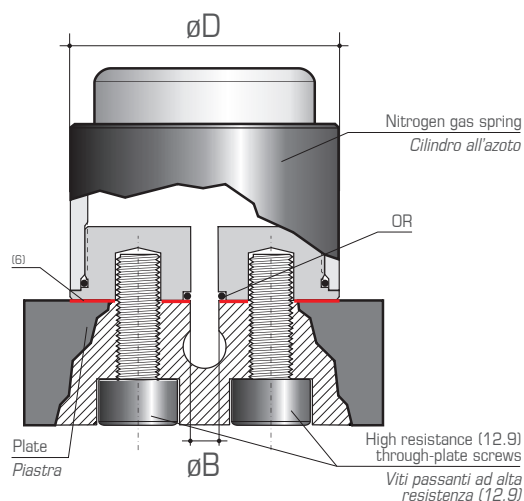

MODEL MODELLO	$B^{(3)}$ MAX mm	$D^{(4)}$ MIN mm	OR 90 Sh. A
CSXOV32- ...	2.5	32	2015
38- ...	3	38	2021
50- ...	3	50	2021
63- ...	3	63	2021
75- ...	4	75	3030
95- ...	4	95	3030
CSMOV50- ...	3	50	2021
63- ...	3	63	2021
75- ...	4	75	3030
95- ...	4	95	3030
120- ...	4	120	3030

• One OR is supplied with each nitrogen gas spring / Con ogni cilindro è fornito un OR

SINGLE-THREAD GAS SPRING FIXING

FISSAGGIO DI CILINDRI CON SINGOLO FORO FILETTATO

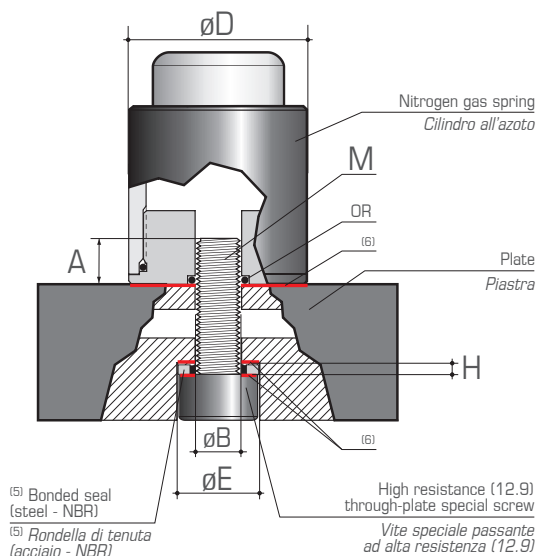

MODEL MODELLO	$M^{(1)}$	$A^{(2)}$ (+1) mm	$B^{(3)}$ MAX mm	$D^{(4)}$ MIN mm	$E^{(4)}$ MIN mm	H mm	OR 90 Sh. A	BONDED SEAL ⁽⁵⁾
CSMOV19- ...	M6	9	6	19	12	1.5	2031	864
SMLXOV25- ...	M6	9	6	25	12	1.5	2031	864
32- ...	M6	9	6	32	12	1.5	106	864
38- ...	M8	12	8	38	15	2	2043	763
50- ...	M10	15	10	50	18	2	114	764
63- ...	M10	15	10	63	18	2	114	764
75- ...	M12	18	12	75	21	2	2056	765
95- ...	M12	18	12	95	21	2	2056	765

• One OR and one bonded seal is supplied with each nitrogen gas spring / Con ogni cilindro è fornito un OR e una rondella di tenuta

TECHNICAL NOTES

NOTE TECNICHE

- 1) Special screw thread.
- 2) Special screw screwing depth inside the gas spring.
- 3) Plate hole maximum diameter.
- 4) Minimum finished surface area diameters for seals/plate coupling.
- 5) Steel - NBR bonded seals.
- 6) RED LINES IN THE DRAWINGS SHOW THE SURFACES TO BE FINISHED (GRINDED) FOR SEALS/PLATE COUPLING.

- 1) Filetto della vite speciale.
- 2) Profondità di avvitamento della vite speciale all'interno del cilindro.
- 3) Diametro massimo foro piastra.
- 4) Diametri minimi delle aree ad alta finitura per l'accoppiamento guarnizioni/piastra.
- 5) Rondelle di tenuta in acciaio - NBR.
- 6) LE LINEE ROSSE NEI DISEGNI RAPPRESENTANO LE SUPERFICI DA RETTIFICARE PER L'ACCOUPLAMENTO GUARNIZIONI/PIASTRA.